

## NL-30



 **LET OP!**

Deze instructies dienen ter beschikking gesteld te worden aan alle personen die bij montage, ingebruikname, bediening, onderhoud en reparatie van dit product betrokken zijn.

# Copyrights

© 2018 Thermopatch BV, Almere, Nederland.

Niets uit deze uitgave mag worden verveelvoudigd zonder de voorafgaande schriftelijke toestemming van Thermopatch BV, Nederland.

Thermopatch, het Thermopatch logo, Thermo Seal en Thermocrest zijn gedeponeerde handelsmerken van Thermopatch.

# Inleiding

Wij zorgen er graag voor dat u zo lang mogelijk profijt hebt van uw Thermopatch-product. De producten van Thermopatch zijn ontworpen met extra aandacht voor uw gemak. Mocht u enige tekortkoming of schade ontdekken bij ontvangst van dit product, neem dan direct contact op met uw Thermopatch leverancier.

De handleiding is opgesteld volgens de norm NEN 5509 en daarmee in overeenstemming met de Machinerichtlijn 2006/42/EG. Deze is bedoeld voor alle gebruikers van de machine, maar ook voor degene die de NL-30 installeert en onderhoudt. Het doel is u vertrouwd te maken met de bediening, aanwijzingen te geven voor veilig werken, en richtlijnen voor het onderhoud.

.....  
•  
• **LET OP!** •  
•

*Zorg ervoor dat u op de hoogte bent van de inhoud van deze handleiding vóór de aanvang van de werkzaamheden met de NL-30 zodat u veilig en optimaal gebruik kunt maken van de machine.*

.....

# Inhoud

Copyrights	2
Inleiding	2
Inhoud	3
1. Algemene beschrijving	4
1.1 Levering	4
1.2 Garantie bepalingen	4
2. Voorzien gebruik	4
3. Montage en installatie	5
3.1 Montage en installatie	5
4. Bedieningsinstructie	6
4.1 Het bedienen van de NL-30	6
4.1.1 Persdruk instellen	6
4.2 Het gebruik van de 'DRY' Mode (Optioneel)	6
4.3 Bediening van het controlepaneel	7
4.3.2 Voorverwarming instellen.	8
4.3.3 De perscyclus onderbreken.	8
4.3.4 Een geprogrammeerde cyclus opslaan.	8
4.3.5 Het kiezen van een opgeslagen programma.	8
4.3.6 De stuks-teller	9
4.3.7 Foutmeldingen.	9
4.3.8 Energie besparende functie	9
5. Overzicht veiligheidsmaatregelen en waarschuwingen	10
5.1 Veiligheid	10
6. Technische specificaties	11
6.1.1 Specificaties van de NL-30	11
7. Transport en opslag	11
7.2 Opslag	11
8. Onderhoud	12
9. Technische bijlagen	14
9.1 Vervangingsonderdelen en reserve onderdelen.	14
9.2 Elektrisch schema	15
10. Einde levensduur	16
11. Verklaring van overeenstemming	17
12 Disclaimer	18

# 1. Algemene beschrijving

De pneumatische NL-30 is een praktische, universele heatsealmachine. Textieletiketten, emblemen, reparatiepatches, transfers, kortom alle Thermopatch materialen voor merken en reparatie worden eenvoudig en duurzaam op textiel weefsels geperst.

## 1.1 Levering

De NL-30 machines worden op een pallet afgedekt met een houten kap geleverd.

In de levering van uw NL-30 machine vindt u de volgende zaken:

- NL-30heat seal machine
- Netsnoer
- Quick installation guide
- Quality checklist
- Handleiding inclusief de CE verklaring, op CD-ROM

## 1.2 Garantie bepalingen

Thermopatch verwijst voor de garantie bepalingen en product aansprakelijkheid naar onze verkoopvoorwaarden. Deze kunnen worden aangevraagd bij uw Thermopatch leverancier.

# 2. Voorzien gebruik

De NL-30 heat seal machine is praktisch en universeel toepasbaar.

De machine is ontworpen voor het aanbrengen van transfers, emblemen en andere Thermopatch heat seal producten.

▲ **WAARSCHUWING!**

*Ander gebruik dan hierboven omschreven kan tot gevaarlijke situaties en schade leiden en valt hiermee tot 'oneigenlijk gebruik' en sluit Thermopatch b.v. uit van iedere aansprakelijkheid.*

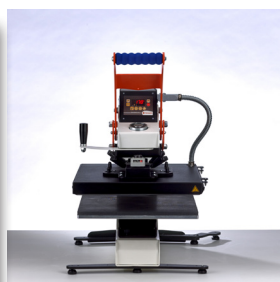

## 3. Montage en installatie

### 3.1 Montage en installatie

#### 1. Uitpakken:

- Verwijder de houten beschermkap.
- Gebruik een 10 mm steeksleutel om de vier schroeven te verwijderen waarmee de machine op het pallet geschroefd zit
- Til de machine op de werktafel door middel van de tilstangen die zijn gemonteerd.
- Plaats de voetverlenger zoals op onderstaande foto; **monteer deze vòòrdat u de transportzekering losmaakt.**

 **LET OP!**

Monteer de voetverlenger VOORDAT u de transportschroeven losmaakt

#### 2. Elektrische installatie (1)

Neem de NL-30 uit de doos en plaats de machine op een stabiele werktafel in de nabijheid van een geaarde contactdoos. De NL-30 wordt met het meegeleverde netsnoer aangesloten op het elektriciteitsnet (230 V wisselstroom). De NL-30 is geaard en voorzien van twee 16 A zekeringen.

#### 3. Pneumatische installatie (2)

Om probleemloos met de NL-30 te kunnen werken is het van groot belang dat u met schone, droge lucht werkt.

De meegeleverde waterafscheider/drukregelaar is slechts een bijkomende bescherming voor de machine. De gebruiker moet ervoor zorgen dat de luchtdruk niet boven de 6 bar uitkomt. Verbind een luchtslang met een doorsnede van 6 mm met het luchtdruksysteem in uw bedrijf en sluit deze aan op de waterafscheider / drukregelaar van de NL-30.

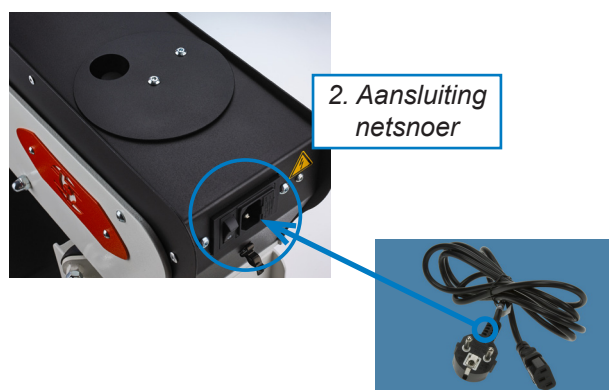

## 4. Bedieningsinstructie

### 4.1 Het bedienen van de NL-35

- Schakel de pers in met de hoofdschakelaar aan de achterzijde van de machine.
- Stel de gewenste temperatuur in (Zie 4.2.1.b).
- Stel de gewenste perstijd in (Zie 4.2.1.a).
- Indien gewenst, stel de temperatuur voor voorverwarmen in (Zie 4.2.2)
- Stel de gewenste druk in door aan grijze knop rechts voor, onder het display, te draaien. Linksom is druk verlagen, rechtsom is druk verhogen. De ingestelde druk is weergegeven op de manometer die links van de knop gemonteerd is.
- Plaats het kledingstuk op de onderplaat.
- Plaats het transfer.
- Zodra de machine de gewenste temperatuur heeft bereikt, druk beide groene knoppen van de tweehandsbediening in zodat de perscyclus kan starten.
- Zodra de machine is gesloten, begint de timer te lopen.
- Als de ingestelde tijd is verstreken, opent de machine zich vanzelf.
- U kunt de perscyclus onderbreken door op de de STOP knop te drukken op het controle paneel; de pers zal zich vanzelf binnen 2 seconden openen (Zie 4.2.3)

#### 4.1.1 Persdruk instellen

De persdruk van de NL-30 kan worden ingesteld door de opening tussen de beide platen te vergroten ofwel te verkleinen. De maximale ruimte tussen de beide platen bedraagt 1.5 cm.

- Ontgrendel het stelwiel (1)
- Draai het stelwiel (2) met de klok mee om de druk te verhogen, draai tegen de klok in om deze te verkleinen.
- De positie indicator (3) toont de ruimte tussen de platen en daarmee de druk instelling.
- Vergrendel het stelwiel nadat de gewenste drukinstelling is gekozen (1).

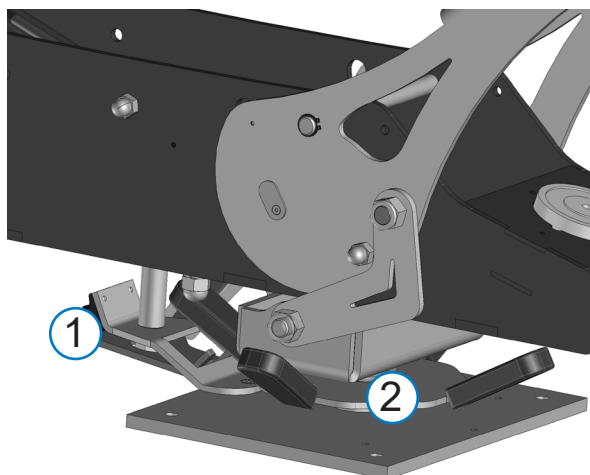

## 4.2 Bediening van het controlepaneel

De temperatuur en tijd worden getoond op het display van het controlepaneel.

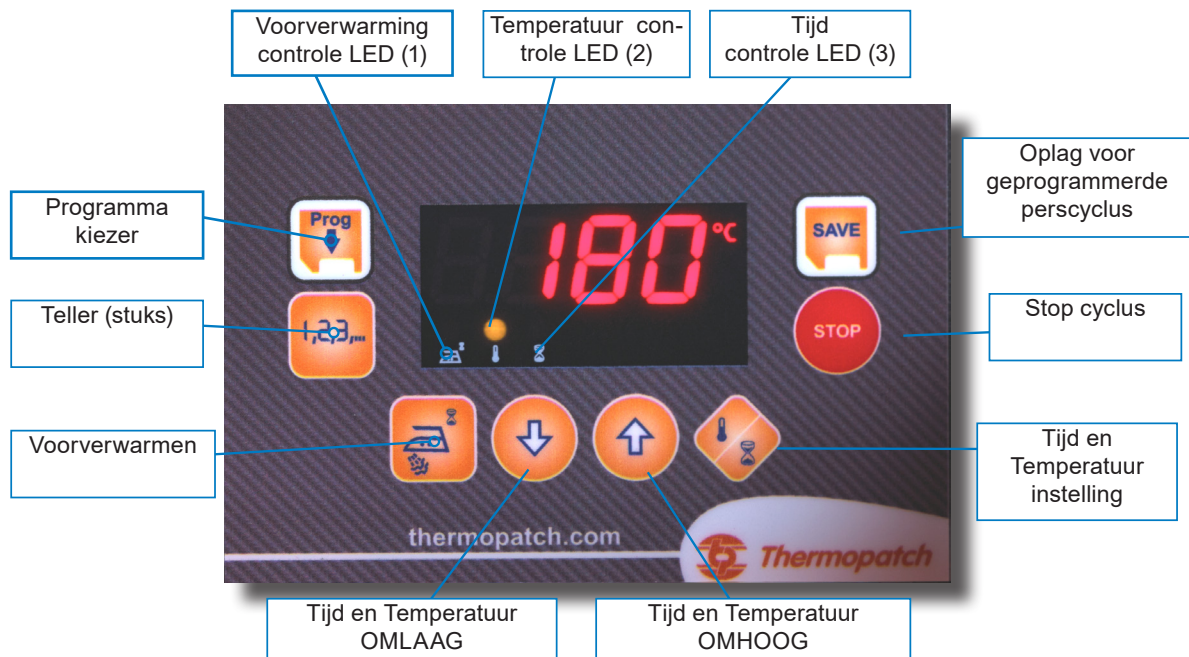

### 4.2.1 Perstijd en -temperatuur instellingen



Perstijd en -temperatuur instellingen.

#### a) Perstijd

Druk op TIME/TEMPERATURE toets : De LED (3) gaat aan en geeft aan dat u de perstijd kunt instellen.

De standaard ingestelde waarde is 15 seconden.

Deze waarde kunt u veranderen met de OMHOOG-toets  of de OMLAAG-toets .

Bevestig de gekozen instelling door nogmaals op de TIME/TEMPERATURE-toets  te drukken. De volgende stap is het instellen van de temperatuur.

#### b) Temperatuur

Na het instellen van de perstijd, licht de LED (2) op om aan te geven dat de temperatuur kan worden ingesteld.

De standaard ingestelde waarde is 180° C.

Deze kunt u veranderen door op de OMHOOG-toets  of de OMLAAG-toets  te drukken.

Bevestig de gekozen instelling door nogmaals op de TIME/TEMPERATURE-toets  te drukken. De pers is nu gereed voor gebruik op de door u ingestelde waarden.

#### 4.2.2 Voorverwarming instellen.



De pers is voorzien van een tweede timer voor het instellen van de voorverwarming. Deze instelling geeft u de mogelijkheid het textiel eerst voor te verwarmen voordat u de transfer plaatst.

##### a) Voorverwarming, tijd instellen

Druk op de VOORVERWARMING-toets  waarna de LED (1) gaat branden.

U kunt de waarde veranderen met de OMHOOG-toets  of de OMLAAG-toets .

Bevestig de gekozen instelling door nogmaals op de PREHEATING-toets  te drukken. Indien de ingestelde waarde 0 is, zal er geen voorverwarming plaatsvinden.

##### b) Werkwijze

- Plaats het textiel zonder transfer op de siliconenrubber onderplaat van de pers.
- Breng de hitteplaat naar beneden: de tweede teller start en het LED (1) gaat branden.
- Na het aftellen zal de zoemer klinken en de pers zich vanzelf openen.
- Plaats het transfer op het textiel en breng de hitteplaat weer naar beneden.
- De hoofdteller begint en de LED (3) gaat branden.
- Na het aftellen zal de pers zich vanzelf openen.

#### 4.2.3 De perscyclus onderbreken.

U kunt op elk gewenst moment de perscyclus onderbreken door op de de STOP CYCLE-toets  te drukken.

De pers opent zich automatisch en het aftellen stopt.

#### 4.2.4 Een geprogrammeerde cyclus opslaan.



U kunt maximaal 3 programma's met verschillende instellingen op de NL-28 opslaan.

- De tijd voor voorverwarmen.
- De tijd voor heat sealen.
- De Temperatuur

Druk de SAVE-toets  3 seconden in, om de gekozen instelling op te slaan.

Het display licht op en toont de naam van het vast te leggen programma (First Pr1).

Kies de programmaam door herhaald de SAVE-toets  in te drukken: Pr1->Pr2 ->Pr3 ->Pr1... enz.

Druk vervolgens nogmaals 3 seconden op de SAVE-toets  om het programma op te slaan.

De zoemer geeft aan dat het opslaan succesvol is verlopen.

De standaard ingestelde waarden voro de 3 programma's (Pr1 tot Pr3) is:

- 180° C. voor de temperatuur.
- 15 seconden voor de heat seal tijd.
- 0 seconden voor de voorverwarmingstijd.

#### 4.2.5 Het kiezen van een opgeslagen programma.



Druk om een opgeslagen programma te kiezen, op de PROG-toets waarna op het display het laatst gebruikte programma toont.

Druk nu op de toets tot het gewenste programma verschijnt.

Houdt de PROG-toets  3 seconden ingedrukt om uw keus te bevestigen.

De zoemer geeft aan dat de bevestiging heeft plaatsgevonden.

De instellingen voor temperatuur, voorverwarmen en tijd worden automatisch geladen.



#### 4.2.6 De stuks-teller



De pers heeft 2 stuks-tellers:

Een teller die gewist kan worden, met een reset-mogelijkheid.

Een vaste teller, zonder reset-mogelijkheid.

##### a) De teller met reset-mogelijkheid:

Druk 1x op de TELLER-toets : de display toont gedurende 5 seconden het aantal cycli dat succesvol is uitgevoerd, sinds de laatste reset.

De toets 3 seconden ingedrukt houden om de teller te resetten.

##### b) De vaste teller

Druk 2x op de TELLER-toets : het scherm toont het totaal aantal cycli dat is uitgevoerd, in honderdtallen (bijvoorbeeld: 230 betekent 23000 stuks). Reset van deze teller is niet mogelijk.

Na 3 seconden springt het scherm terug naar de normale display.

#### 4.3.7 Foutmeldingen.

Boodschap op display	Oorzaak	Effect
Er1	Temperatuursensor defect	verwarmingrelais schakelt zich uit.
Err	Defect in de omgevingstemperatuur sensor van de electronica	verwarmingrelais schakelt zich uit.
Col	Display verbinding alarm	Relais schakelt zich uit.

#### 4.2.8 Energie besparende functie

De pers is voorzien van een energiebesparingsprogramma zodat een ingestelde temperatuur kan worden bepaald als de pers enige tijd niet wordt gebruikt.

De standaard instelling is >> DISABLED<< (uitgeschakeld).

Neem contact op met uw leverancier om deze instelling te wijzigen.

#### 4.3 Automatisch draaien aan- of uitzetten

Het opendraaien van de perskop kan met een knop worden uitgezet. Deze staat standaard aan zodat de perskop automatisch opendraait na afronding van de perscyclus.

De knop voor het activeren of deactiveren zit onder het ronde klepje bovenop de persarm.

Als de machine automatisch opendraait, drukt u de knop in om dit uit te zetten. Als de machine niet automatisch opendraait, dan drukt u de knop in om dit aan te zetten.



## 5. Overzicht veiligheidsmaatregelen en waarschuwingen

### 5.1 Veiligheid

Bij normaal gebruik kan er vrijwel niets mis gaan.

Desondanks geven wij hier een aantal aanwijzingen waarmee u bestaande risico's tot een minimum kunt beperken.

De NL-30 is voorzien van alle verplichte veiligheidseisen die volgens de Europese richtlijnen voor machineveiligheid van toepassing zijn.

**▲ WAARSCHUWING!**



*Hete oppervlakte*

**▲ WAARSCHUWING!**



*Elektrische spanning*

**☞ LET OP!**

*Zorg ervoor dat u op de hoogte bent van de inhoud van deze handleiding vóór de aanvang van de werkzaamheden met de NL-30 zodat u veilig en optimaal gebruik kunt maken van de machine.*

**☞ LET OP!**

*Schakel altijd de stroom uit (stekker uit het stopcontact) wanneer u klein onderhoud moet verrichten of de machine gaat reinigen.*

**☞ LET OP!**

*Zorg voor voldoende ruimte rondom de machine. Kabels en leidingen mogen niet bekneld raken.*

*Hoewel de warmtestraling van de NL-30 gering is, moet er voldoende ruimte zijn ter afkoeling.*

**☞ LET OP!**

*Vermijd contact met het verwarmingselement.*

**☞ LET OP!**

*Trek de stof goed strak om de onderplaat en houd uw handen uit de buurt als u de machine bedient.*

## 6. Technische specificaties

### 6.1.1 Specificaties van de NL-30

Energieverbruik	2500 Watt
Aansluitspanning	230 Volt single phase + aarde 50/60 Hz
Ampere	11 A
Temperatuur instelbaar tot maximaal	0 - 250°C
Hoogte	674 mm
Breedte	569 mm
Diepte (met aansluitingen)	947 mm
Netto gewicht	68 kg
Afmetingen perskussen	400 x 500 mm
Zekeringen	2 x 16 A



## 7. Transport en opslag

### 7.1 Transport

Als de machine moet worden vervoerd, adviseert Thermopatch u dringend daarvoor de originele verpakking te gebruiken.

### 7.2 Opslag

Als de machine moet worden opgeslagen, adviseert Thermopatch om daarvoor de originele verpakking te gebruiken. De machine moet van de grond, bij voorkeur op een pallet in droge condities worden opgeslagen.

## 8. Onderhoud

Let erop dat de werkcyclus van de machine is afgelopen voordat u aan de machine gaat werken.

### **Temperatuur:**

De temperatuur van de verwarmingsplaat kan regelmatig met temperatuur meetstrookjes worden getest. Deze zijn verkrijgbaar via uw Thermopatch leverancier.

### **Teflonbekleding:**

De teflonbekleding het element moet altijd schoon zijn, omdat er anders patches en labels aan het element blijven kleven of verontreinigen op de producten optreden.

Neem regelmatig de teflonbekleding met een droge lap af als de machine nog warm is.

Thermopatch adviseert dit een aantal malen per dag te doen.

Beschadigd of niet meer te reinigen teflon dient u direct te vervangen, deze kunt u bestellen bij uw Thermopatch leverancier.

### **Perskussen:**

Neem het perskussen regelmatig af met een droge doek terwijl het kussen nog warm is.

Let er op dat ritssluitingen, knopen, nieten, enz. niet meegeperst worden om gaten en scheuren in het rubber te voorkomen.

Gebruik nooit oplosmiddelen om de machine en de onderdelen schoon te maken.

### **Vervangen van de teflonbekleding en het perskussen:**

Het teflonweefsel van de bovenplaat en de rubberbekleding (plaatstaal met siliconenrubberen perskussen) moeten, afhankelijk van de toestand, regelmatig worden vervangen.

Teflonbekleding en perskussen kunt u bestellen bij uw Thermopatch leverancier.

### **Vervangen van de zekeringen**

Zorg ervoor dat machine uitgeschakeld is en dat het netsnoer uit het stopcontact gehaald is! Vervang de 16 A zekeringen aan de achterkant van de machine. Steek vervolgens de stekker weer in het stopcontact waarna de machine weer gereed is voor gebruik.

 **ATTENTIE!**

*Trek de stekker uit het stopcontact VOORDAT u de schroeven losdraait en de kappen verwijdert!*

 **LET OP!**

*Haal de stekker uit het stopcontact voordat u onderhoud of reparaties uitvoert!*



Open het klepje en  
vervang hier  
de zekeringen

## 9. Technical annexes

### 9.1 Spare parts

Reference	Description	Quantity
SPA3X-006	ELECTRONIC BOARD	1
SPA27-05	MICA HEATING ELEMENT 400x500 2500 W	1
SPA3X-024	LUG-MOUNTED TEMPERATURE PROBE	1
SPA27-002	REED TYPE LIMIT SWITCH	1
SPA3X-100-8	SILICONE FOAM 400X500 mm	1
SPA30-003	GAS-OPERATED SPRING	2
SPA3X-004	230 V 7 W ELECTROMAGNETIC AIR VALVE	1
SPA3X-003	16 A FUSE	2

### 9.2 Trouble shooting

Problem	Possible cause	Solution
The machine does not switch on	<ul style="list-style-type: none"> <li>The plug is not connected</li> <li>The switch has not been switched to 'on'</li> <li>Main fuse is not working</li> </ul>	<ul style="list-style-type: none"> <li>Check the connection to the electric mains and if the machine is plugged in</li> <li>Press the main switch to 'on'</li> <li>The fuse is located in the fuse holder next to the power cord connector.</li> </ul>
The heating platenn does not heat up	<ul style="list-style-type: none"> <li>Faulty heating element</li> <li>Problem with the main board</li> <li>Temperature set too low</li> </ul>	<ul style="list-style-type: none"> <li>Check the connections and the condition of the wiring</li> <li>Remove the heating element</li> <li>Check the on-screen messages and refer to the section error messages, page 9</li> </ul>
The heating element overheats	<ul style="list-style-type: none"> <li>Problem with the probe of electronic board</li> </ul>	<ul style="list-style-type: none"> <li>Check de messages on the LCD screen, page 9</li> <li>Contact your supplier</li> </ul>
The timer does not count down	<ul style="list-style-type: none"> <li>Disabled or faulty limit switch on the swing arm</li> <li>Problem with the electronic board</li> </ul>	<ul style="list-style-type: none"> <li>Check the connections</li> <li>Check the on-screen messages and refer to the section error messages, page 9</li> </ul>
The press head does not lower	<ul style="list-style-type: none"> <li>The pins are stuck, or too tight</li> <li>The gas springs are stuck</li> </ul>	<ul style="list-style-type: none"> <li>Lubricat or loosen the pins slightly</li> <li>Check the gas springs but do not try to open them! PARTS UNDER PRESSURE, DANGER. Contact your supplier for replacement</li> </ul>
The press head stays down after pressing	<ul style="list-style-type: none"> <li>The gas springs are stuck</li> <li>The timer is not counting down</li> </ul>	<ul style="list-style-type: none"> <li>Leaking gas spring gasket, pressure too low to open up the machine. Check the gas springs but do not try to open them! PARTS UNDER PRESSURE, DANGER. Contact your supplier for replacement</li> <li>See above</li> </ul>

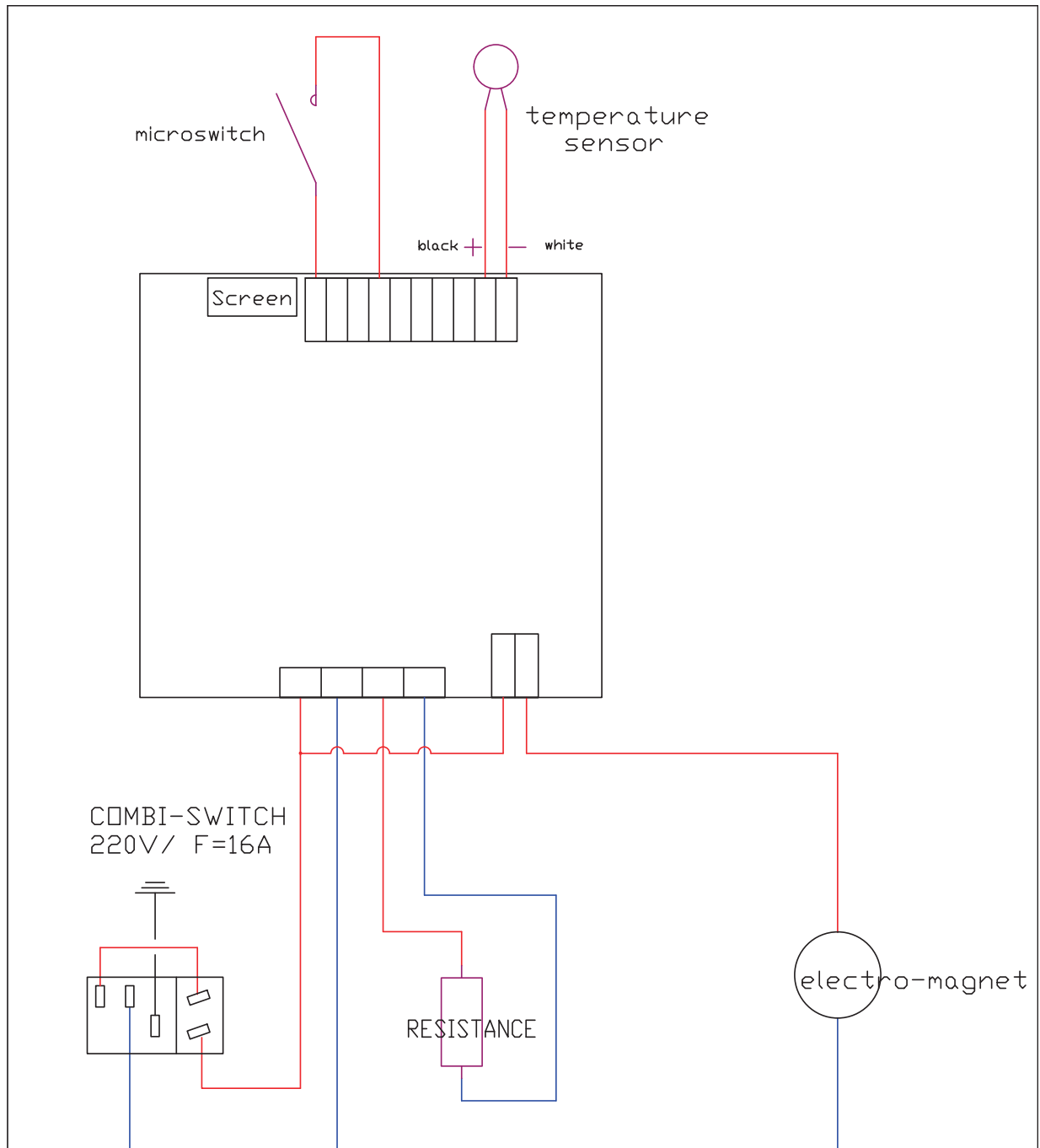

Thermopatch B.V. Draaibrugweg 14, 1332 AD Almere, Netherlands	Nbre/ENSEMBLE: 1	
	Dim: -	
Electric Diagram	Mat:	Ep:
	FAIT LE: 8/01/13	
	MODIF LE: -	
	N DU PLAN	Mod
<b>NL-30</b>	—	A

## 10. Einde levensduur

Kies voor het afvoeren van de machine aan het einde van de levensduur voor een verantwoorde verwerking. Elektrische machines, toebehoren en verpakkingen moeten zoveel mogelijk op een voor het milieu verantwoorde wijze worden hergebruikt.

- Demonteer de machine in groepen: staaldelen / pneumatische componenten / elektrische componenten
- Deze kunnen gescheiden worden ingeleverd en hergebruikt.

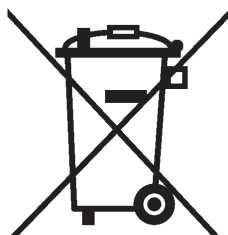

 **LET OP!**

*U dient altijd aan de op het moment en lokaal geldende eisen en richtlijnen van veilig werken en verantwoord afvoeren te voldoen.*



## 11. Verklaring van overeenstemming



Wij,  
Thermopatch B.V.  
Draaibrugweg 14  
1332 Almere  
Nederland

Verklaren geheel onder eigen verantwoordelijkheid dat de machine:  
Thermopatch **NL-30**

waarop deze verklaring betrekking heeft, in overeenstemming  
is met de bepalingen van de volgende richtlijn(en):

2014/30/EU (emc richtlijn)  
2006/42/EG (machine richtlijn)

Nederland, Almere, 01-02-2018



Jan Bausch,  
Directeur

## 12 Disclaimer

De informatie in deze documenten is vertrouwelijk, bevoorrecht en alleen voor de informatie van de beoogde ontvanger en mag niet worden gebruikt, gepubliceerd of gedistribueerd zonder de voorafgaande schriftelijke toestemming van Thermopatch B.V.

De uitgebrachte meningen zijn te goeder trouw en elke zorgvuldigheid is betracht bij het opstellen van deze documenten.

Thermopatch BV doet geen toezeggingen en geeft geen garanties van welke aard dan ook met betrekking tot deze documenten, inclusief maar niet beperkt tot de nauwkeurigheid of volledigheid van enige informatie, feiten en / of meningen daarin weergegeven.

Thermopatch B.V., haar dochterondernemingen, de directeuren, werknemers en agenten kunnen niet aansprakelijk worden gesteld voor het gebruik en de afhankelijkheid van de meningen en bevindingen in dit document.

Voor elke garantie verwijst Thermopatch B.V. naar zijn algemene voorwaarden.

Thermopatch Corporate Headquarters  
Thermopatch European Headquarters  
Thermopatch Australia Pty Ltd Australia  
Thermopatch Canada Inc Canada

USA  
The Netherlands  
T +61 395325722  
T +1 519 748-5027

T +1 315 446-8110  
T +31 36 549 11 11  
F +386 2 80 55 232  
F +1 519 748-1543

F +1 315 445-8046    sales@thermopatch.com  
F +31 36 532 03 98    sales@thermopatch.nl  
marktpatchaust@bigpond.com.au  
broussel@thermopatch.com